

OCTOPUS ANCHOR EATER

REF. P18T001

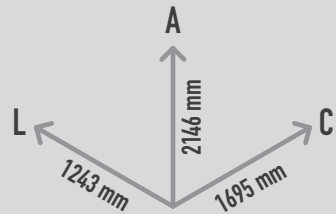

DESCRIÇÃO

Equipamento temático PLAY IN ART® by PLAY PLANET com a forma 3D de uma âncora gigante de barco, entrelaçada por um tentáculo de uma criatura marinha semelhante a um polvo. Na âncora podem encontrar-se 1 visor LED e 2 botões, e no tentáculo mais 4 botões e uma manivela que activa o jogo interativo “pushbuttons”. O objectivo deste jogo é conquistar o maior número de botões iluminados durante um período de 1 minuto. No visor de display aparecerá a marcação de 60 segundos, iniciando-se uma contagem decrescente até o fim do jogo. Os botões irão iluminar-se de forma aleatória, emitindo também um sinal sonoro. O jogador terá de carregar no botão iluminado o mais rapidamente possível, passando para o próximo botão eliminado e assim sucessivamente, até ao fim do tempo. A velocidade do aparecimento dos botões iluminados aumenta à medida da rapidez de resposta do jogador. Assim, jogadores mais lentos colecionarão menos pontos do que os jogadores mais rápidos. No final dos 60 segundos o visor indicará o número de botões iluminados conquistados. Este jogo interativo é operado por energia cinética através de dínamo e disco, sem necessidade de ponto de energia, sendo, por isso, ecológico, durável e seguro. Ideal para estímulo sensorial e cognitivo, para treino da reacção e motricidade, para jogar, socializar e como elemento decorativo de arte urbana. Disponível em várias cores RAL conforme pedido (nota: metalizados e cores especiais com acréscimo de preço).

MATERIAIS

Estrutura interior em tubo metálico; Estrutura exterior em fibra de vidro e resina poliéster com acabamento de pintura com tinta acrílica de 2 componentes. Sistema de jogo com caixa em aço termolacado em tubo de 70mm, com 12V, 5W; Ventoíinha e abertura inferior a 8mm; Minicomputador Pcb com micro chips, 12V; Roda giratória em aço St37 com acabamento de poliuretano em pó; Botões luminosos anti vandálicos, em aço inoxidável com resina de poliuretano para protecção contra efeitos adversos climatéricos; Altifalante à prova de água com membrana plástica e poliéster de preservação (Mylar), 8 Watt; Ecrã de LED vermelho de alta potência de PCB fundido em resina de poliuretano para protecção contra a humidade; Iluminação LED RGB com emissão de luz verde, azul, amarela e roxa; Manivela rotativa em aço galvanizado com pega redonda com 70mm

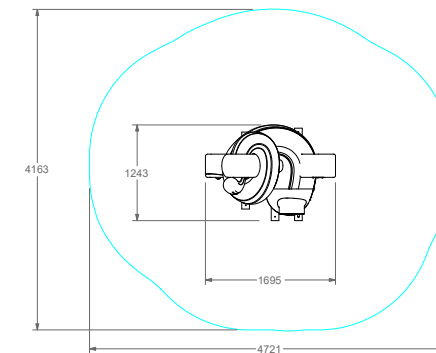
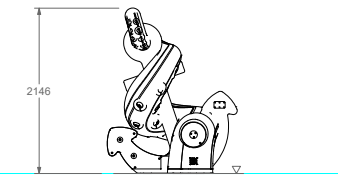

CONFIDENCIALIDADE E PROPRIEDADE INTELECTUAL

A informação contida neste documento é confidencial, não podendo o destinatário do mesmo reproduzi-la ou permitir a terceiros que a obtenham, utilizem ou divulguem sem a prévia e expressa autorização da Play Planet.

Todos os direitos de propriedade intelectual sobre os desenhos e modelos apresentados são da titularidade exclusiva da Play Planet, sendo expressamente proibida a prática de qualquer ato de exploração dos mesmos sem o consentimento desta, nos termos do Código da Propriedade Industrial e do Código do Direito de Autor e dos Direitos Conexos.

A violação da obrigação de confidencialidade e/ou dos direitos de propriedade intelectual da Play Planet pode dar origem a responsabilidade civil e criminal.