

INTERACTIVE BARRELS

REF. P15TD06



DESCRIÇÃO

Equipamento temático interativo e sensorial PLAY IN ART® by PLAY PLANET formado por um conjunto de 3 barris 3D empilhados (2 em baixo e um em cima), disco rotativo num dos barris de baixo que energiza o módulo interativo de produção de cheiro que inclui 4 recargas com aroma de sumo de uva/vinho (duração média de 1 ano), bem como o jogo interativo "Pushbutton". O jogo "Pushbutton" é composto por um visor com display temporizador e de resultados, 6 botões de reacção com luz, um computador, um altifalante e sistema gerador de energia humana (não necessita de energia elétrica). O jogo inicia-se depois de produzida a energia rodando o disco (bastam 20 a 25 segundos para gerar a energia necessária para a duração total do jogo). O objectivo é conquistar o maior número de botões iluminados durante um período de 1 minuto. No visor de display aparecerá a marcação de 60 segundos, iniciando-se uma contagem decrescente até o fim do jogo. Os botões irão iluminar-se de forma aleatória, emitindo também um sinal sonoro. O jogador terá de carregar no botão iluminado o mais rapidamente possível, passando para o próximo botão iluminado e assim sucessivamente até ao fim do tempo. A velocidade do aparecimento dos botões iluminados aumenta à medida da rapidez de resposta do jogador. Assim, jogadores mais lentos colecionarão menos pontos do que os jogadores mais rápidos. No final dos 60 segundos o visor indicará o número de botões iluminados conquistados. Para estímulo sensorial e motor, trepar, equilíbrio, role play e como elemento decorativo de arte urbana. Disponível em várias cores RAL conforme pedido (nota: metalizados e cores especiais com acréscimo de preço).

MATERIAIS

Estrutura exterior em fibra de vidro e resina poliéster; Estrutura interior em tubo metálico; Composição do laminado: barreira de isolamento químico gel coat ortoftálico; Barreira de resistência mecânica: 1mat 300gr m², 1mat 450gr m² impregnados com resina poliéster; Pintura: tinta acrílica de 2 componentes. Possível decoração em vinil monomérico com laminação e corte especial. Sistemas de luzes e cheiro interativos operado por energia cinética através de dínamo e disco; Energia humana – sem necessidade de ponto de energia, durável e seguro; Ao girar o disco irá energizar o sistema e dar início ao jogo e libertar o cheiro escolhido, resultando numa surpreendente experiência lúdica; Muito fácil de usar.

PlayPlanet 
A DESIGN & BUILD COMPANY

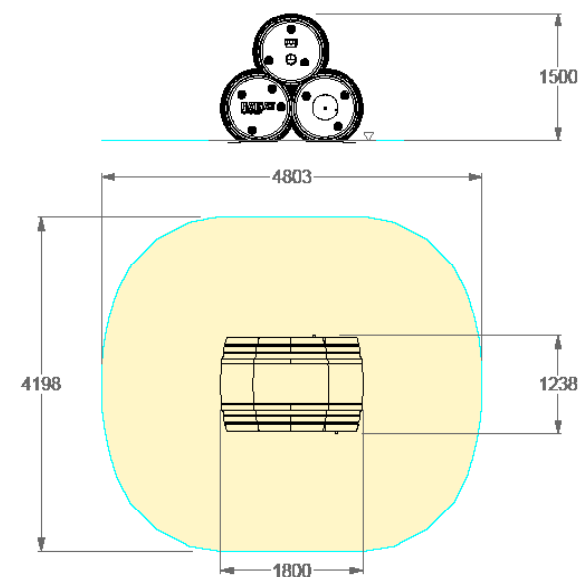

CONFIDENCIALIDADE E PROPRIEDADE INTELECTUAL

A informação contida neste documento é confidencial, não podendo o destinatário do mesmo reproduzi-la ou permitir a terceiros que a obtenham, utilizem ou divulguem sem a prévia e expressa autorização da Play Planet.

Todos os direitos de propriedade intelectual sobre os desenhos e modelos apresentados são da titularidade exclusiva da Play Planet, sendo expressamente proibida a prática de qualquer ato de exploração dos mesmos sem o consentimento desta, nos termos do Código da Propriedade Industrial e do Código do Direito de Autor e dos Direitos Conexos.

A violação da obrigação de confidencialidade e/ou dos direitos de propriedade intelectual da Play Planet pode dar origem a responsabilidade civil e criminal.