

BIKE & TRAPEZIUS AÇO INOXIDÁVEL

REF. SE 03

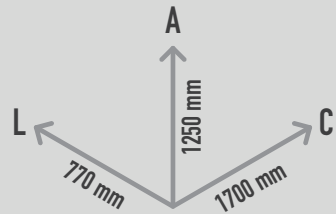

Área livre:
4800x3770 mm



livre > 14 anos
supervisão < 14 anos

DESCRIÇÃO

Equipamento para treino dos músculos das pernas e do pescoço, melhoria de mobilidade, coordenação e resistência. Composto por um poste central com um assento, barra rotativa com apoio de mãos e pedais, de um lado, e de outro, duas barras móveis para exercícios de ombros com pegadas para as mãos. Na bicicleta, sente-se no assento, coloque os pés nos pedais e as mãos na barra, pedale com um passo constante e de forma compassada rode a barra no seu eixo. No trapézio coloque-se de pé entre as barras com as mãos nos apoios. Mova a barra para cima e para baixo com os ombros.

MATERIAIS

Estrutura em aço inoxidável, ideal para zonas costeiras. Partes plásticas em Petilen YY S 0464 (moldes de sopro) nas cores RAL 5002 (azul ultramarino) ou RAL 2008 (laranja luminoso).

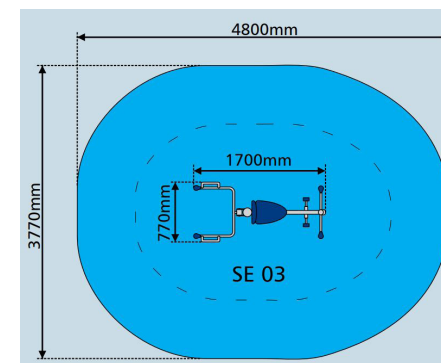

CONFIDENCIALIDADE E PROPRIEDADE INTELECTUAL

A informação contida neste documento é confidencial, não podendo o destinatário do mesmo reproduzi-la ou permitir a terceiros que a obtenham, utilizem ou divulguem sem a prévia e expressa autorização da Play Planet.

Todos os direitos de propriedade intelectual sobre os desenhos e modelos apresentados são da titularidade exclusiva da Play Planet, sendo expressamente proibida a prática de qualquer ato de exploração dos mesmos sem o consentimento desta, nos termos do Código da Propriedade Industrial e do Código do Direito de Autor e dos Direitos Conexos.

A violação da obrigação de confidencialidade e/ou dos direitos de propriedade intelectual da Play Planet pode dar origem a responsabilidade civil e criminal.