

PULL OVER TRAINER ST

REF. PST 55 1313 401

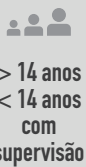
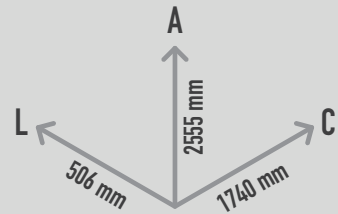

DESCRIÇÃO

Equipamento para treino dos músculos das costas, tronco e ombros. Composto por 2 apoios de pés revestidos a borracha vermelha; 1 poste e 1 estrutura metálica tubular arqueada onde correm 3 pesos (2 de 4Kg e 1 de 6Kg). Inclui instrução de utilização em Aludibond. Para instalação em fundação de betão. Dependendo dos músculos que deseja trabalhar e da intensidade do exercício, pode escolher empurrar um ou mais pesos ao longo do tubo arqueado.

MATERIAIS

Estrutura em aço inoxidável V2A; 2 Pesos de 4Kg e 1 Pesos de 6Kg em aço inoxidável com rolamentos e diâmetro de 270mm, e espaçador em borracha vulcanizada; Base em aço com revestimento em borracha EPDM. Painel de instruções em Aludibond.

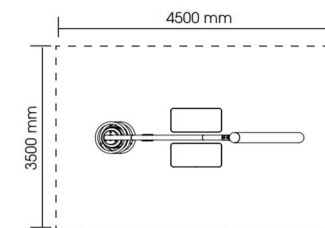
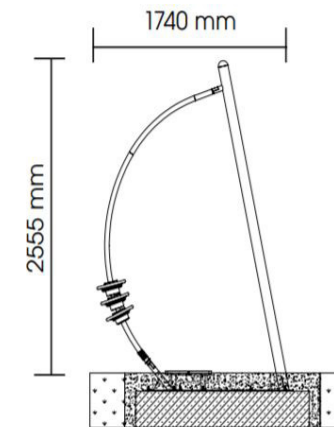

CONFIDENCIALIDADE E PROPRIEDADE INTELECTUAL

A informação contida neste documento é confidencial, não podendo o destinatário do mesmo reproduzi-la ou permitir a terceiros que a obtenham, utilizem ou divulguem sem a prévia e expressa autorização da Play Planet.

Todos os direitos de propriedade intelectual sobre os desenhos e modelos apresentados são da titularidade exclusiva da Play Planet, sendo expressamente proibida a prática de qualquer ato de exploração dos mesmos sem o consentimento desta, nos termos do Código da Propriedade Industrial e do Código do Direito de Autor e dos Direitos Conexos.

A violação da obrigação de confidencialidade e/ou dos direitos de propriedade intelectual da Play Planet pode dar origem a responsabilidade civil e criminal.